



### ぶどう狩り

市内増林の観光ぶどう園「榎本巨峰園」(榎本謙二さん経営)では昨年につづき、さる8月22日、「秋の味覚をどうぞ」と重度心身障害児通園施設「市立あけぼの学園」の園児16人をぶどう狩りに招待しました。

子どもたちは、たわわに実った巨峰やキャンベルをもぎ取っては口いっぱいにはらばり、この日ばかりは暑さも忘れて「秋の味覚」を満喫していました。



ふるさとの川  
大盛町八丁目三三三の二〇 鈴木 木 富美子

越谷とわたし 11

市制20年をむかえて

越谷市の人口 (昭和53年8月1日現在) (住民基本台帳)

総人口	21万0036人	前月比	494人増
男	10万5924人		266人増
女	10万4112人		228人増
世帯数	6万405世帯		124世帯増

木々が勝手に枝をのびた我が家の小庭、暑い長い今年の夏、水を打った緑が芽える。

椿の濃い緑、山茶花(さざんか)の紅がかった緑、楓の浅い緑、松、つつじ、緑陰の中を透って真夏の光線は、地面にさまざまな影をなげる。それは風と共にさざ波のように揺れ動く。北国の友から、娘の生れた時おくれたライラックは、黄色の葉をのぞかせ始めた。

越谷に住み始めて二年、娘も五年生になる。

バスで私は駅にでる。夫と二人で引越してきた時、砂ぼこりとえくぼの道、トラックにしがみついていた道、その面影はない。

五年前から駅前の家政専門学校で服飾デザインを教えている。子供に手がかからないのが直接の理由。しかし、面映りなきをこらへ言はば、自己を

きた直したい、そして地域社会に少しでも役にたちたいと思っただけだ。

共働きたった頃は、東京まで通勤していたのだが、今職場はすぐそばである。町内の子供の会の仕事も手伝える。市のテニス教室にも参加できる。何しろ私は我が家のヘビ級とバカにされているのだ。

ともあれ、仕事に打ちこめる場があることに感謝し、越谷とのえにしを大切に、地域社会に創造と手造りの楽しさをかもしだすお手伝いができたらと願っている。

幸町(市内大盛町)のバス停にたすむ。見渡すかきり広い水田、まどりの稲、オレンジ色の電車が走っていくのがみえる。武蔵野線である。反対側に目を転じると、けやきの巨木と農家の森。左手は大相模小学校への通学路である。

娘はせむぎをつんでくる。野藪(のびる)は山ぼた。さすがに畦をつかまえるのは、もうしない。

川がすぐそばにある。元荒川だ。夫と娘は時折、釣糸をたれる。夫は小学生の頃、深流で山女(やまめ)釣りか得意だったと言う。その場所は三年前の盛夏、ソ連領に組入れたサハリン(南樺太)。二度とあることには行けどももないが、それ故に元荒川の流れる年の日が、オーバーラップするのだろうか。

私も渡良瀬川河畔で水遊びをして育った。娘も元荒川は、深く、深く、生涯忘れられなざらう。





表1 日影規制の内容(法律、条例)

用途地域	容積率(%)	規制値の種類	規制される日影時間		測定水平面(平均地盤面からの高さ)	規制される建築物
			規制される範囲(敷地境界線からの水平距離)			
			5mをこえる範囲	10mをこえる範囲		
第1種住居専用地域	50, 60, 80	(一)	3時間以上	2時間以上	1.5m	軒高が7mをこえるか、または地上3階以上の建築物
	100	(二)	4時間以上	2.5時間以上		
	150, 200	(三)	5時間以上	3時間以上		
第2種住居専用地域	100, 150	(一)	3時間以上	2時間以上	4m	高さが10mをこえる建築物
	200, 300	(二)	4時間以上	2.5時間以上		
住居地域	200	(一)	4時間以上	2.5時間以上	4m	高さが10mをこえる建築物
	300, 400	(二)	5時間以上	3時間以上		
近隣商業地域 準工業地域	200	(一)	5時間以上	3時間以上	4m	高さが10mをこえる建築物

# 太陽のあるまぢづくり 「日影規制」10月からスタート

県では、建築基準法の一部改正により、新たに設けられた「日影規制」を実施するため、埼玉県建築基準法施行条例の一部を改正しました。

この「日影規制」は、主として、住居専用地域等において、中高層建築物によって生ずる日影を一定の基準のもとに規制することにより、その建築物周辺の日照条件の悪化を防ぎ、良好な居住環境を確保することを直接の目的としています。

また、地方公共団体が、日影を規制する対象区域および規制する日影時間について、法律で定められたメニューの中から条例で指定し、この条例を施行することによって、法律に基づいて「日影規制」が適用されることとなる。

本県では、6月の県議会においてこの条例が可決され、10月1日から施行されることになりました。

## 日影規制の方法

一定の高さを超える中高層建築物に、その敷地の周囲の土地に一定時間以上の日影を生じさせることのないよう、その高さや配置について制限を加え、その結果として、周囲の住宅等の日照を保護します。

## 規制される区域は

表1に示すとおり、第一種住居専用地域、第二種住居専用地域、住居地域、近隣商業地域及び準工業地域で容積率200%の区域です。

その他の区域に建つ建築物でも、この区域に影を生じさせる場合は、規制の対象となります。

## 規制される建築物は

第一種住居専用地域では、軒の高さが7メートルを超える建築物又は地上3階以上の建築物、その他の地域では高さが10メートルを超える建築物が規制の対象となります。

## 冬至日の日影を規制

一般の住宅のような低層の建築物は、影の形を1時間ごとに描いたもので、「日影図」と言います。又、この図をもとにして、日影時間の分布状況を表したものが図3のような「日影時間図」です。

## 日影が規制される範囲と時間

表1及び図1に示すとおり、規制対象建築物の敷地境界線から水平距離が5メートルを超える範囲及び10メートルを超える範囲に分けて、用途地域ごとにそれぞれの日影を生じさせないよう、規制が定められています。

## 用語解説

▽日影(ひかげ) 太陽の直射光線とそれをささげる建築物によって生ずる「日陰」の法律用語。

▽真太陽時 太陽の位置(方位)を基準にして定められる時刻で、あらゆる場所ごとに太陽が真南に来た時を正午として算定する時刻です。

▽容積率 建築物の各階の床面積の合計(延べ面積)の敷地面に対する割合のことを言ひ、この限度が都市計画で地区ごとに定められています。

図1 日影を規制する範囲及び測定水平面



図2 日影図



図3 日影時間図

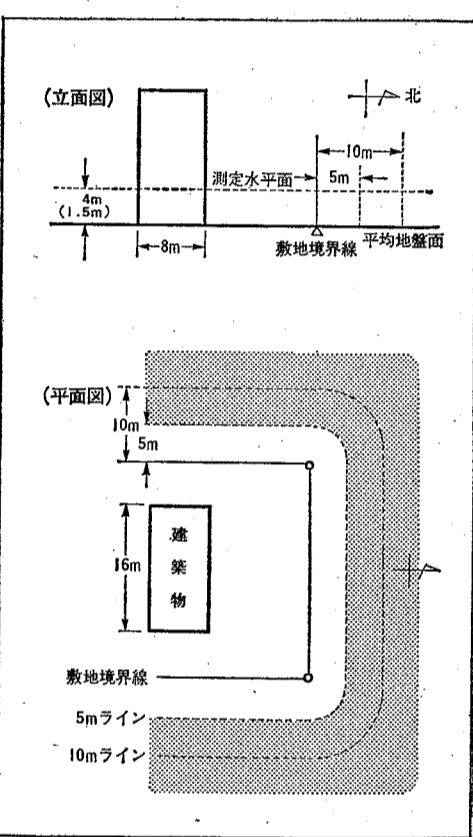

●日影が規制の異なる区域にまたがる場合の適用

図4 商業地域内の建築物が規制される例

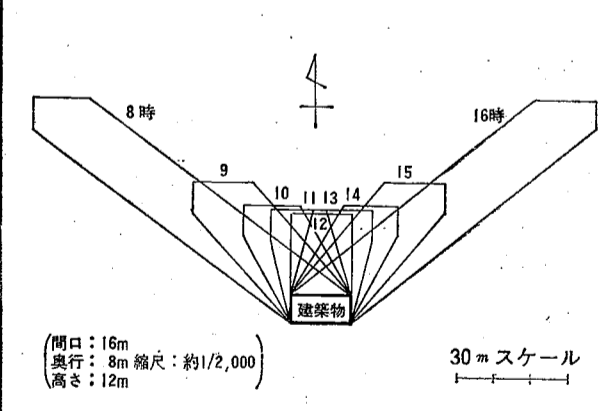
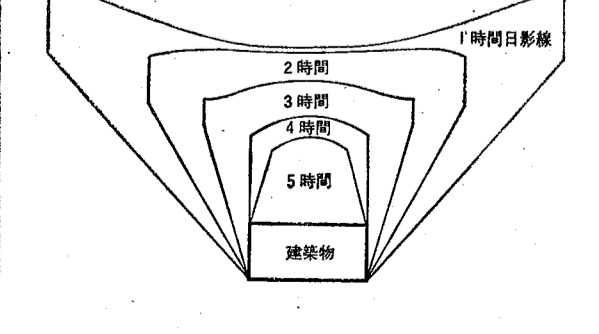

図5 日影の測定面が厳しくなる例



# 日影規制対象区域略図 (越谷市)

## 凡例

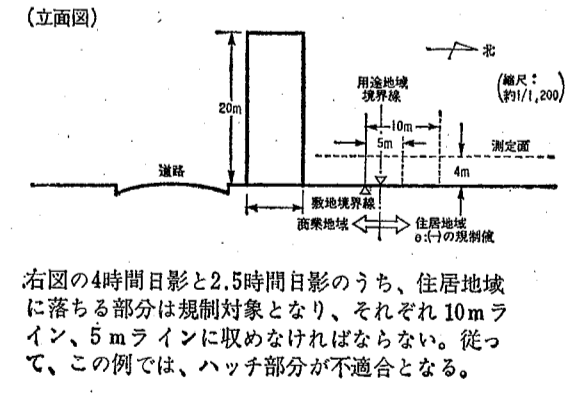
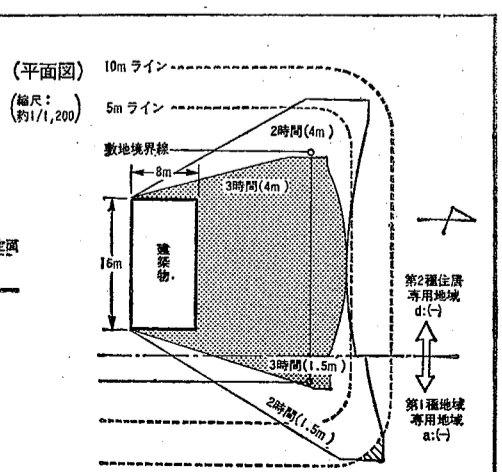
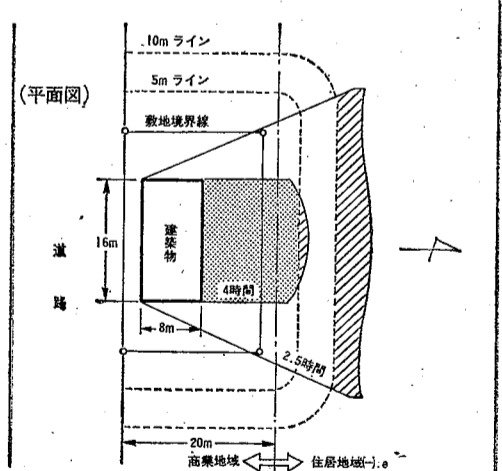
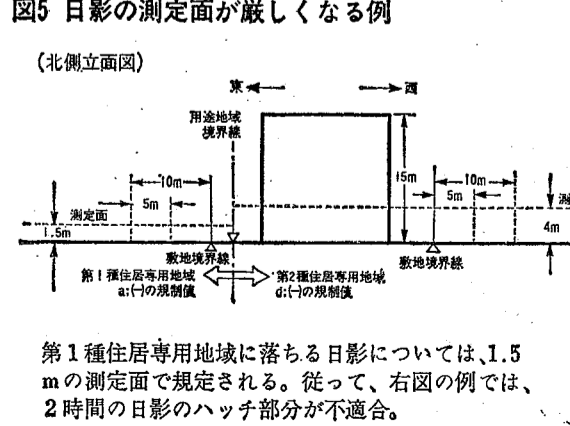
用途地域	建ぺい率	容積率	表 示	規 制 時 間		測定高	規制値	備 考
				5M-10M未満	10M以上			
第1種住居専用	30%	60%	[格子]	3時間以上	2時間以上	1.5M	(一)	
	50	80						
第2種住居専用	60	100	[斜線]	4時間以上	2.5時間以上	1.5M	(二)	
	60	200						
住 居	60	200	[白]	4時間以上	2.5時間以上	4M	(一)	
	60	200						
近隣商業	80	200	[縦線]	5時間以上	3時間以上	4M	(二)	
商 業	80	400	[点線]	/	/	/	指定なし	対象外
準工業	60	200	[横線]	5時間以上	3時間以上	4M	(二)	

市街化調整区域は対象外

N (磁北)

真北は冬至の真太陽時において計測すること

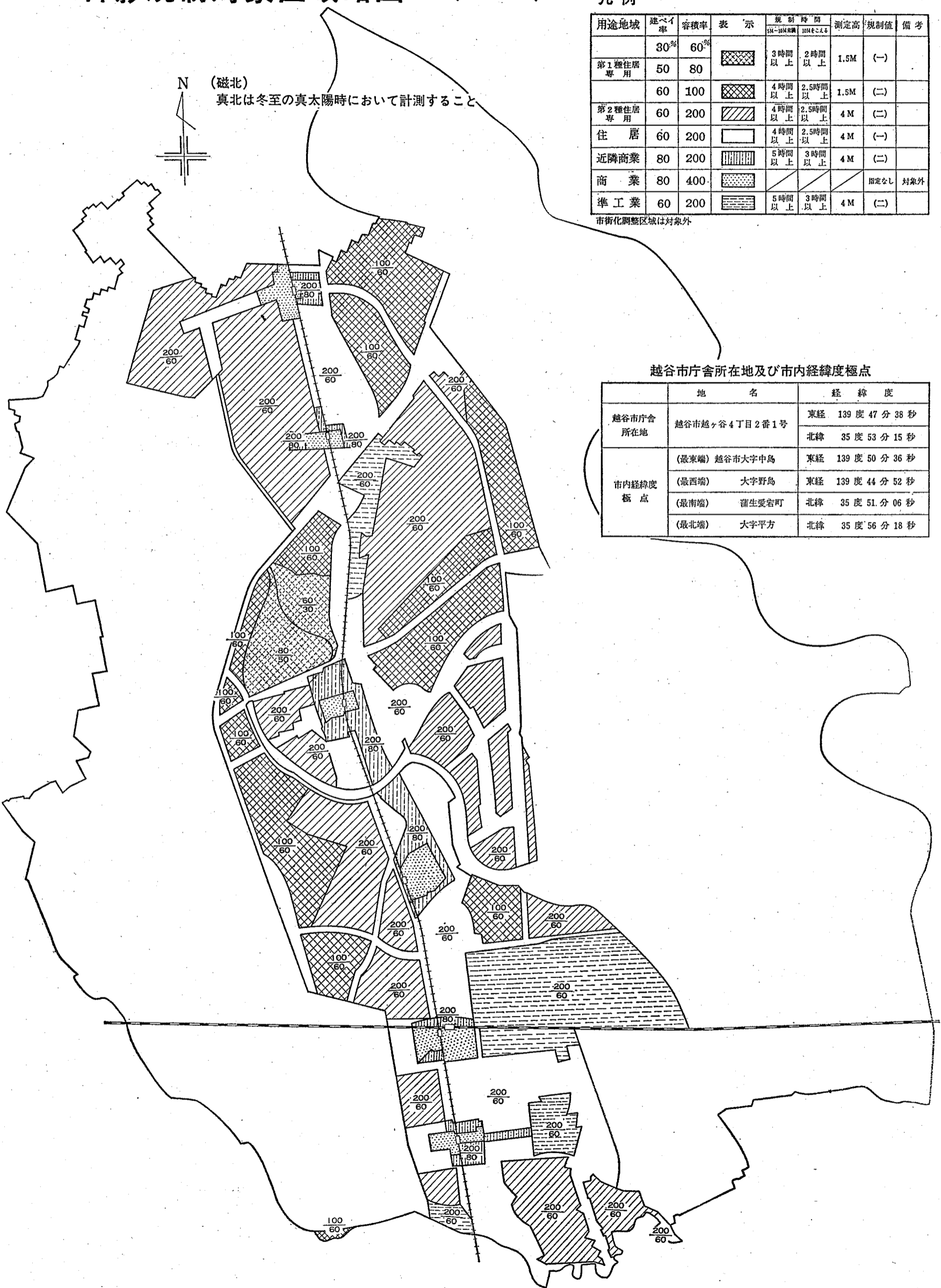

## 越谷市庁舎所在地及び市内経緯度極点

	地 名	経 緯 度
越谷市庁舎所在地	越谷市越ヶ谷4丁目2番1号	東経 139度 47分 38秒
		北緯 35度 53分 15秒
市内経緯度極点	(最東端) 越谷市大字中島	東経 139度 50分 36秒
	(最西端) 大字野島	東経 139度 44分 52秒
	(最南端) 蒲生愛宕町	北緯 35度 51分 06秒
	(最北端) 大字平方	北緯 35度 56分 18秒



### トップをきって 秋の運動会

立秋を過ぎたとはいえ、まだまだ残暑の続く8月20日、蒲生町第2小学校では、トップをきって秋の運動会を蒲生第2小学校でひらきました。夏休み中とあって、日やけした子どもたちも、日頃きたえられた体力をこの日に発揮し、各項目とも精一杯の奮闘。青空のもと、家族そろってスポーツをするなごやかな光景は、やはりスポーツがこしがやをものびてくれます。



# みんなの ひろば

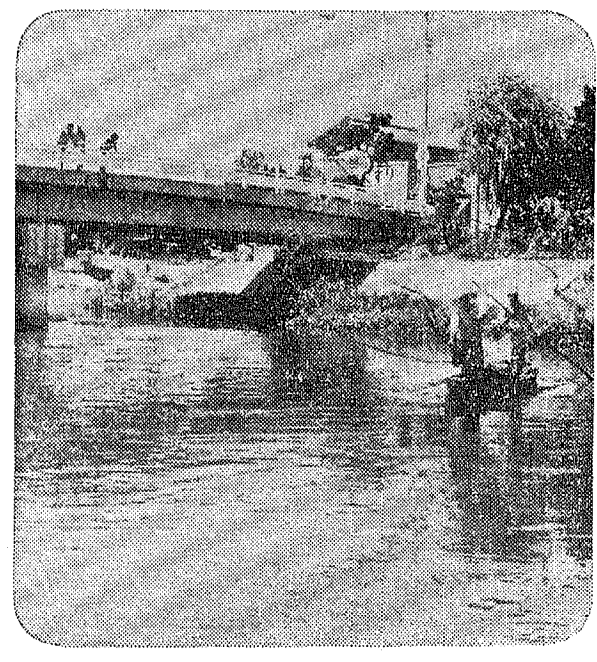

### 綾瀬川の水質検査

日本汚染された川を流れる綾瀬川、水質検査は8月21日、環境省の協力を受け、市内大宮町から蒲生橋までの約5キロにわたって、綾瀬川の水質検査が実施された。検査の結果、全体的に水質が良好と認められた。この川は、毎年河川清掃が実施され、水質が向上している。また、この川は、市内大宮町から蒲生橋までの約5キロにわたって、綾瀬川の水質検査が実施された。検査の結果、全体的に水質が良好と認められた。この川は、毎年河川清掃が実施され、水質が向上している。



### 健やかに育て、と願う

浄山寺の大開帳  
子育て、子育てで有名な浄山寺の「地蔵さま」で、今年も、8月24日秋の大開帳が行われました。乳母や幼い子をつれた父母が手を合わせて願うのは、「健やかに育ちますように……」。  
貞観3年(861)の開帳と伝える浄山寺(当時慈徳寺)は、古くから多くの人びとの信仰をあつめ、近世には江戸幕府天和や慶長徳川にしばしば開帳を催して、たいそう人気だったといわれます。

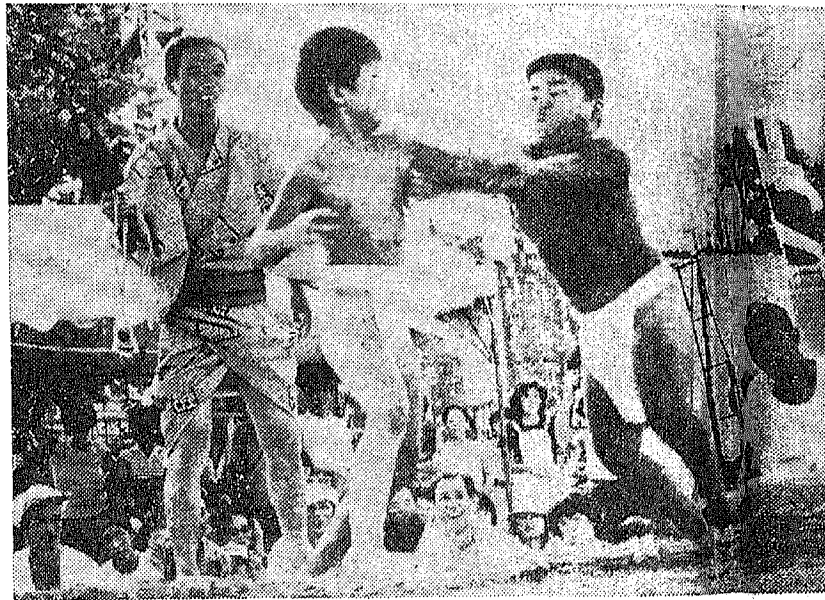

### ハッスル豆力士

さる8月19日、五箇根の観音堂境内で、恒例の奉納相撲が催されました。この大会は五箇根朝野連合会が主催したもので、チビ相撲には五箇根1・2丁目の小学生70人が出場。14組組に日替りした豆力士は、9人抜きや対抗戦に熱戦を繰りひろげました。また、夜には青年が大人による「ナイター相撲」も行われ、境内は9時すぎまで大賑わいでした。

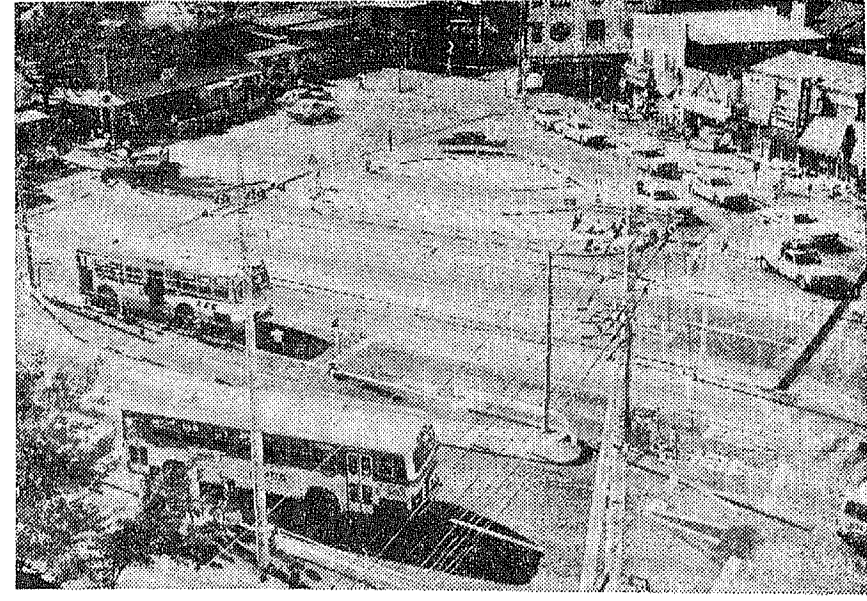

### 整備進む越谷駅前広場

越谷市の表玄関としてふさわしい駅前広場をと、昭和44年から計画が進められてきた越谷駅東口広場の整備事業は、さる8月21日から駅前800平方メートルが拡張され、歩行者専用道路と駅前バスの発着所を1か所にまとめた2列のバス発着4レーンが新設され、これで事業計画の90パーセントが完了しました。



### 大自然につつまれて

野外キャンプ教室  
「楽しい夏の思い出」として、児童委員が主催した野外キャンプ教室が、8月19日から21日、自然豊かな越谷市野呂地区の大自然の中で、みなさん楽しくキャンプ生活を楽しみました。

## みんなのひろば

### 越谷のれきし

(ひげ)した言葉です。  
次いで九月九日はランチと称し、子供たちが旗守の歌などでおこもりをしましたが、その多

### 越谷の民俗

九月の行事  
越谷地域では九月一日に月遅れで八朔(はつさく)、旧暦八月一日のこの節句を行っていました。赤髪ふかし小麦飯頭(まんじゅう)をつくってこの日を祝いました。日花田などは、バカボコ節句とも呼び、この日薬子(かすり)がしゅうがを持って里帰りする日でした。そこで蒲生などではこの日をショウガゼツとも呼んでいました。



### キャンプファイヤーをかこんで

蒲生本町子ども会では、8月19日、夏休みの思い出に近隣の町派児童公園でキャンプファイヤーを行いました。夕やみのせまった午後7時には子ども会のチビっ子約130名が広い公園内いっぱいにあつまり、火をかこんでみんなで歌をうたったり、ゲームや花火、金魚すくいなどをたのしみました。なかでも人気があるのは金魚すくい。お父さんやお母さんたちの手づくりのあみは紙張りとなつて、なんともやぶらないようにと、みんなしんけんそのもの。この夜はおそくまでわらわいの声がひびいていました。

### 楽しかった 夏休み

### 夏の夜のきもだめし

—下間久里青空子ども会—  
下間久里青空子ども会では、去る8月26日の夜、きもだめし大会を行いました。このよおしは今年6回目ということで、いろいろとくふうされたおぼけがたくさん。舞台は住宅地内の角地や草いっぱいの空地。それぞれの場所におめんをつけたら、白い布をかぶった子どもたちがかくれ、いつも元気なチビッコたちをふるえさせようというもの。いっしょにけんけんのおぼけたち、暑い夏の夜に涼しさをかこんでくれました。

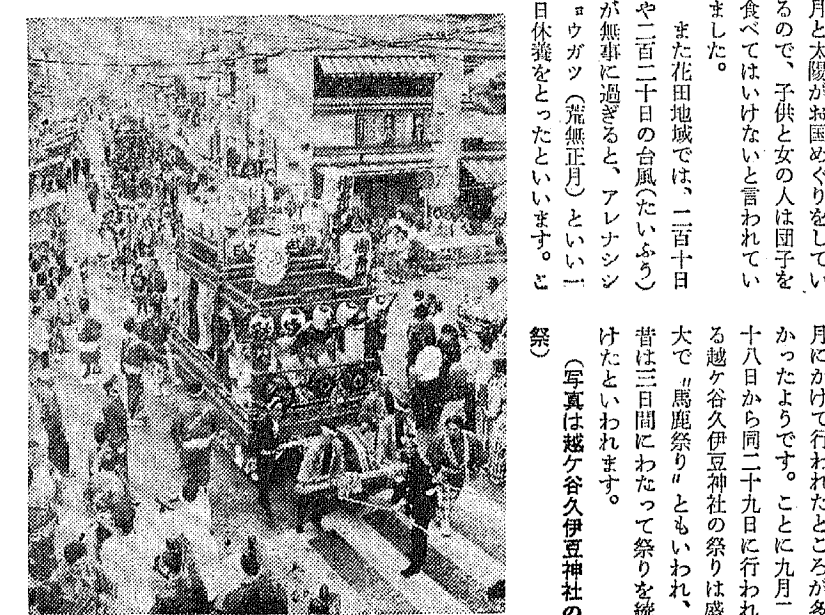
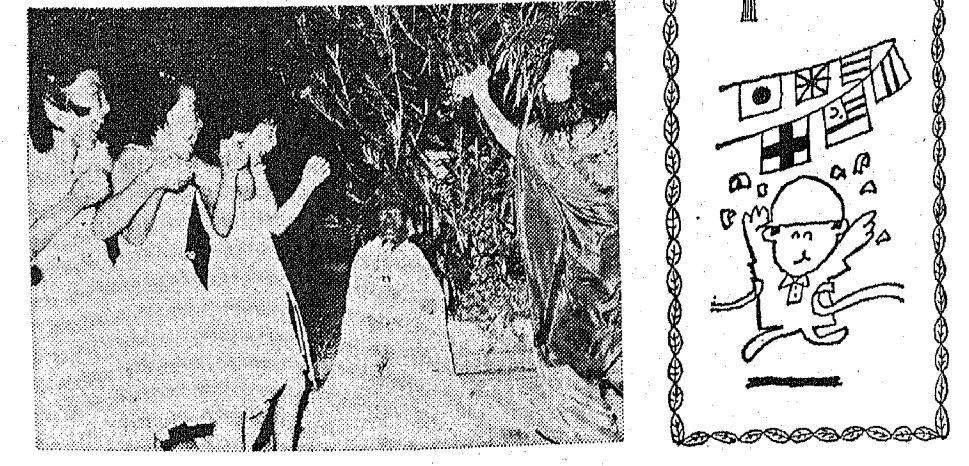

くは月遅れの十月に行っていたので、これは次々に取替わります。さて、九月十五日は十五夜です。正確には旧暦八月十五日の満月がこの日にあたります。この日は柿・里芋・団子それぞれにすきなどをおおまかに供えますが、増森などではこの日、月と太陽がおおまかにあつていて、子供と大人は団子を食べてはいけないといわれています。また花田地域では、二百十日や二百二十日の台風(たいふう)が無事に過ぎると、アレナシ(ウガツ)「荒無正」といって一日休養をとったといわれます。(写真は越谷久伊豆神社の祭)

### 【第76回問題】クイズ OOOOはなに……

二百十日は立春から数えて210日目です。このころはOOOOの時期にあたるため、農家では厄日(やくび)として、きられています。

1. かならず官製ハガキでお答えください。
2. 住所、名まえ、学年、学校名をはっきり書いてください。
3. しめきりは9月15日印刷のものまでとします。
4. 送り先は、越谷市越ヶ谷4丁目2番1号、郵便番号343 越谷市役所広報課子どもクイズ係にお願いします。
5. 正解者10名のみなさんに抽選でお知らせします。
6. 応募のできる人は、市内の小学校、中学校に通学しているみなさんです。
7. 当選者発表は10月15日(月)こしがや子どもコーナーに掲載します。

栄進中が堂々第3位に  
全国中学生バドミントン大会  
第9回関東中学校バドミントン大会が、8月9日、10日、11日と開かれました。埼玉県を代表して、越谷市の栄進中学校が参加し、団体戦で女子チームが2位、個人戦においてもシングルス、ダブルスそれぞれで男女とも、優勝や準優勝、3位と上位を独占しました。  
また8月18日から20日の3日間わたって愛知県で行われた第8回全国中学生バドミントン大会は、全国各地より38校が参加、これにも出場した栄進中学校は男女両チームとも団体戦で第3位といううらやましい成績をおさめました。

# 大学公開講座

## 文教大学 獨協大学

### 文教大学

現在のように複雑で高度に抽象化された社会では、家庭は、仕事から解放された人びとがやすらぎをえ、人間らしさをとももつ源泉としてたいへん重要なものとなっていきます。

また、学力競争がますます激化する今日の教育状況では、家庭での子どもの教育はいつたひよりのような考え方のもとになされるべきかと、とまどいつておられる方もおられるでしょう。

本講座では、現代社会におけるもともとの基礎的な生活の場である、家庭の意味をさまざまな角度から問うながら、そのうえで、父(夫)、母(妻)子どものそれぞれが、家庭生活のどのような生き方を可能にすることができているかを考えてみることにしましょう。

毎週土曜日、午後1時30分～3時30分  
(ただし初日は最終日は午後1時から) 講座10回

武蔵北越谷駅下車徒歩10分  
文教大学 7-16番教室(東)

定員 100名(18歳以上の男女)  
受講料 2000円  
申込み 9月7日から14日まで(受講料を添えて左記へ)。

○教育委員会社会教育課

電話64-2111内線418  
○文教大学教務課  
電話74-8811(代)  
(大学受付は9月4日～6日及び9月11日～14日)

講座日程と内容  
第1回 10月7日……開講式、「家庭の機能の変化」 田中滋子氏  
\*現代家族は周辺の諸機能を縮小してきているが、これは家族不要論に結びつくのではなく、人びとの福祉実現の上で、積極的な機能を遂行していることを考えた。

第2回 10月14日……「家庭の人間関係」その広がりと深まり一佐藤啓子氏  
\*家庭内人間関係の諸相、家庭内と外との関係の仕方、人間関係の発展を促進するもの、阻むもの等の視点から、人間形成のための家庭づくりについて説明する。

第3回 10月21日……「あそびの中で育つ子どもたち」 角田 謙氏  
\*子どもたちは遊びの泉から自らの発達の活力をくみあげていくと言われています。けれど、現代の子どもの生活と遊びを点検してみますと、心配の種が

あちこち芽吹いています。  
第4回 10月28日……「家庭における子どもの理解」 秋山 勝氏  
\*子どもの気持ち、大人の気持ち双方を考慮あわせて、子どもにどう接するか、どう理解したらよいか、について一掃に考えよう。

第5回 11月4日……「子どもとお話し」 後藤博樹氏  
\*子どもはお話が大好き。そして、お話しのお話が一番好きです。子どもの人間形成に、お話しがどんなに大切か、絵本からお話しへの与え方について話します。

第6回 11月11日……「家庭教育の原理」 金子孫市氏  
\*家庭の意義・役割の考察から、家庭教育すなわち、父母による子どもの教育の特質と内容を明らかにする。

第7回 11月18日……「家庭と福祉制度」 森井利夫氏  
\*家庭の福祉に深い関わりをもつ制度は意外に多いが、複雑で多岐にわたるため、必ずしも有効に利用されてはいる。制度の理解を積極的な活用について考える。

第8回 11月25日……「福祉社会の家庭と教育」 菊地幸子氏  
\*社会保障の整っている福祉社会では、人間の資能を向上させるための教育をもっと重要視する。ここでは北欧のスウェーデンを事例として、家庭のしつけと親子関係について話をすめる。

第9回 12月2日……「家庭のなかの受講料 第1講座……2000円

第10回 12月9日……「親と子の人間性」 水島憲一氏、開講式  
\*現代社会における女性の各ライフスタイルの特徴を捉え、その流れの中で、現時点における生き方(社会参加・家事・育児など)を点検してみたい。

◇精勤受講者は修了証を授与。

この公開講座は、大学がらげもつ教育と研究の内容を広く地域社会の方々に公開し、地域社会と大学との結びつきを深めようという企画されたものです。

大学公開講座のいろいろ、何かおもしろい感じを受けますが、内容はみなさんの日常生活にかかわりの深い問題をとりあげてわかりやすく講義します。

みなさんぜひご参加ください。  
9月30日～10月28日までの毎週土曜日、午後2時～5時  
(ただし初日は最終日は午後1時から)開講式 講座5回  
獨協大学 5棟(東武松原駅)地下車徒歩10分

田中滋子氏 講義  
文学と郷土の自然・歴史  
\*我々に興味深い文学とこれに深いつながりをもつ郷土の自然・歴史をより深く理解するために

▽第2講座  
これからの経済と生活  
\*大きく変わりはじめていく経済と社会に対応していく今後の生活のあり方を見つめるために

▽第3講座  
9月30日……「モノ・メタ・メンと生活」 渡邊 潔氏、「財政と国民生活」 藤名賢造氏  
10月7日……「暖かい社会の子どものたち」 波多野重幸氏、「情報化社会と生活」 大久保貞義氏  
10月14日……「公民科と公民科」 伊藤 隆一氏、「現代における青少年問題」 出野英夫氏  
10月21日……「世界の中の日本経済」 喜多 勇氏、「年金と社会保障」 石崎雅雄氏  
10月28日……「中高年の雇用保障」 高島良一氏、「家族と扶養関係」 松嶋由紀子氏

申込み 9月8日から26日までに受講料を添えて左記へ。

○教育委員会社会教育課  
電話64-2111内線418  
○獨協大学教務課  
電話0480-421111

講座日程と内容  
▽第1講座  
9月30日……「源氏物語 作者の自然観と人生観」 河北 隆氏  
10月7日……「ティラン・トマンの詩の世界」 松本達哉氏  
10月14日……「石仏供養」 辻光之助氏、「道園の町安行と江戸庶民」 加藤博樹氏  
10月21日……「関東の古風芸能」 平野健次氏、「ロマン派の作曲家たちと文学」 嶋田俊一氏  
10月28日……「埼玉の伝説からイタラホッチー」 田田 野重氏  
\*埼玉の民衆文化 斎藤 健氏

▽第2講座  
9月30日……「モノ・メタ・メンと生活」 渡邊 潔氏、「財政と国民生活」 藤名賢造氏  
10月7日……「暖かい社会の子どものたち」 波多野重幸氏、「情報化社会と生活」 大久保貞義氏  
10月14日……「公民科と公民科」 伊藤 隆一氏、「現代における青少年問題」 出野英夫氏  
10月21日……「世界の中の日本経済」 喜多 勇氏、「年金と社会保障」 石崎雅雄氏  
10月28日……「中高年の雇用保障」 高島良一氏、「家族と扶養関係」 松嶋由紀子氏

申込み 9月8日から26日までに受講料を添えて左記へ。

○教育委員会社会教育課  
電話64-2111内線418  
○獨協大学教務課  
電話0480-421111

講座日程と内容  
▽第1講座  
9月30日……「源氏物語 作者の自然観と人生観」 河北 隆氏  
10月7日……「ティラン・トマンの詩の世界」 松本達哉氏  
10月14日……「石仏供養」 辻光之助氏、「道園の町安行と江戸庶民」 加藤博樹氏  
10月21日……「関東の古風芸能」 平野健次氏、「ロマン派の作曲家たちと文学」 嶋田俊一氏  
10月28日……「埼玉の伝説からイタラホッチー」 田田 野重氏  
\*埼玉の民衆文化 斎藤 健氏

▽第2講座  
9月30日……「モノ・メタ・メンと生活」 渡邊 潔氏、「財政と国民生活」 藤名賢造氏  
10月7日……「暖かい社会の子どものたち」 波多野重幸氏、「情報化社会と生活」 大久保貞義氏  
10月14日……「公民科と公民科」 伊藤 隆一氏、「現代における青少年問題」 出野英夫氏  
10月21日……「世界の中の日本経済」 喜多 勇氏、「年金と社会保障」 石崎雅雄氏  
10月28日……「中高年の雇用保障」 高島良一氏、「家族と扶養関係」 松嶋由紀子氏

申込み 9月8日から26日までに受講料を添えて左記へ。

○教育委員会社会教育課  
電話64-2111内線418  
○獨協大学教務課  
電話0480-421111

講座日程と内容  
▽第1講座  
9月30日……「源氏物語 作者の自然観と人生観」 河北 隆氏  
10月7日……「ティラン・トマンの詩の世界」 松本達哉氏  
10月14日……「石仏供養」 辻光之助氏、「道園の町安行と江戸庶民」 加藤博樹氏  
10月21日……「関東の古風芸能」 平野健次氏、「ロマン派の作曲家たちと文学」 嶋田俊一氏  
10月28日……「埼玉の伝説からイタラホッチー」 田田 野重氏  
\*埼玉の民衆文化 斎藤 健氏

▽第2講座  
9月30日……「モノ・メタ・メンと生活」 渡邊 潔氏、「財政と国民生活」 藤名賢造氏  
10月7日……「暖かい社会の子どものたち」 波多野重幸氏、「情報化社会と生活」 大久保貞義氏  
10月14日……「公民科と公民科」 伊藤 隆一氏、「現代における青少年問題」 出野英夫氏  
10月21日……「世界の中の日本経済」 喜多 勇氏、「年金と社会保障」 石崎雅雄氏  
10月28日……「中高年の雇用保障」 高島良一氏、「家族と扶養関係」 松嶋由紀子氏

申込み 9月8日から26日までに受講料を添えて左記へ。

○教育委員会社会教育課  
電話64-2111内線418  
○獨協大学教務課  
電話0480-421111

講座日程と内容  
▽第1講座  
9月30日……「源氏物語 作者の自然観と人生観」 河北 隆氏  
10月7日……「ティラン・トマンの詩の世界」 松本達哉氏  
10月14日……「石仏供養」 辻光之助氏、「道園の町安行と江戸庶民」 加藤博樹氏  
10月21日……「関東の古風芸能」 平野健次氏、「ロマン派の作曲家たちと文学」 嶋田俊一氏  
10月28日……「埼玉の伝説からイタラホッチー」 田田 野重氏  
\*埼玉の民衆文化 斎藤 健氏

▽第2講座  
9月30日……「モノ・メタ・メンと生活」 渡邊 潔氏、「財政と国民生活」 藤名賢造氏  
10月7日……「暖かい社会の子どものたち」 波多野重幸氏、「情報化社会と生活」 大久保貞義氏  
10月14日……「公民科と公民科」 伊藤 隆一氏、「現代における青少年問題」 出野英夫氏  
10月21日……「世界の中の日本経済」 喜多 勇氏、「年金と社会保障」 石崎雅雄氏  
10月28日……「中高年の雇用保障」 高島良一氏、「家族と扶養関係」 松嶋由紀子氏

申込み 9月8日から26日までに受講料を添えて左記へ。

○教育委員会社会教育課  
電話64-2111内線418  
○獨協大学教務課  
電話0480-421111

講座日程と内容  
▽第1講座  
9月30日……「源氏物語 作者の自然観と人生観」 河北 隆氏  
10月7日……「ティラン・トマンの詩の世界」 松本達哉氏  
10月14日……「石仏供養」 辻光之助氏、「道園の町安行と江戸庶民」 加藤博樹氏  
10月21日……「関東の古風芸能」 平野健次氏、「ロマン派の作曲家たちと文学」 嶋田俊一氏  
10月28日……「埼玉の伝説からイタラホッチー」 田田 野重氏  
\*埼玉の民衆文化 斎藤 健氏

▽第2講座  
9月30日……「モノ・メタ・メンと生活」 渡邊 潔氏、「財政と国民生活」 藤名賢造氏  
10月7日……「暖かい社会の子どものたち」 波多野重幸氏、「情報化社会と生活」 大久保貞義氏  
10月14日……「公民科と公民科」 伊藤 隆一氏、「現代における青少年問題」 出野英夫氏  
10月21日……「世界の中の日本経済」 喜多 勇氏、「年金と社会保障」 石崎雅雄氏  
10月28日……「中高年の雇用保障」 高島良一氏、「家族と扶養関係」 松嶋由紀子氏

申込み 9月8日から26日までに受講料を添えて左記へ。

○教育委員会社会教育課  
電話64-2111内線418  
○獨協大学教務課  
電話0480-421111

講座日程と内容  
▽第1講座  
9月30日……「源氏物語 作者の自然観と人生観」 河北 隆氏  
10月7日……「ティラン・トマンの詩の世界」 松本達哉氏  
10月14日……「石仏供養」 辻光之助氏、「道園の町安行と江戸庶民」 加藤博樹氏  
10月21日……「関東の古風芸能」 平野健次氏、「ロマン派の作曲家たちと文学」 嶋田俊一氏  
10月28日……「埼玉の伝説からイタラホッチー」 田田 野重氏  
\*埼玉の民衆文化 斎藤 健氏

▽第2講座  
9月30日……「モノ・メタ・メンと生活」 渡邊 潔氏、「財政と国民生活」 藤名賢造氏  
10月7日……「暖かい社会の子どものたち」 波多野重幸氏、「情報化社会と生活」 大久保貞義氏  
10月14日……「公民科と公民科」 伊藤 隆一氏、「現代における青少年問題」 出野英夫氏  
10月21日……「世界の中の日本経済」 喜多 勇氏、「年金と社会保障」 石崎雅雄氏  
10月28日……「中高年の雇用保障」 高島良一氏、「家族と扶養関係」 松嶋由紀子氏

申込み 9月8日から26日までに受講料を添えて左記へ。

○教育委員会社会教育課  
電話64-2111内線418  
○獨協大学教務課  
電話0480-421111

講座日程と内容  
▽第1講座  
9月30日……「源氏物語 作者の自然観と人生観」 河北 隆氏  
10月7日……「ティラン・トマンの詩の世界」 松本達哉氏  
10月14日……「石仏供養」 辻光之助氏、「道園の町安行と江戸庶民」 加藤博樹氏  
10月21日……「関東の古風芸能」 平野健次氏、「ロマン派の作曲家たちと文学」 嶋田俊一氏  
10月28日……「埼玉の伝説からイタラホッチー」 田田 野重氏  
\*埼玉の民衆文化 斎藤 健氏

▽第2講座  
9月30日……「モノ・メタ・メンと生活」 渡邊 潔氏、「財政と国民生活」 藤名賢造氏  
10月7日……「暖かい社会の子どものたち」 波多野重幸氏、「情報化社会と生活」 大久保貞義氏  
10月14日……「公民科と公民科」 伊藤 隆一氏、「現代における青少年問題」 出野英夫氏  
10月21日……「世界の中の日本経済」 喜多 勇氏、「年金と社会保障」 石崎雅雄氏  
10月28日……「中高年の雇用保障」 高島良一氏、「家族と扶養関係」 松嶋由紀子氏

申込み 9月8日から26日までに受講料を添えて左記へ。

○教育委員会社会教育課  
電話64-2111内線418  
○獨協大学教務課  
電話0480-421111

講座日程と内容  
▽第1講座  
9月30日……「源氏物語 作者の自然観と人生観」 河北 隆氏  
10月7日……「ティラン・トマンの詩の世界」 松本達哉氏  
10月14日……「石仏供養」 辻光之助氏、「道園の町安行と江戸庶民」 加藤博樹氏  
10月21日……「関東の古風芸能」 平野健次氏、「ロマン派の作曲家たちと文学」 嶋田俊一氏  
10月28日……「埼玉の伝説からイタラホッチー」 田田 野重氏  
\*埼玉の民衆文化 斎藤 健氏

▽第2講座  
9月30日……「モノ・メタ・メンと生活」 渡邊 潔氏、「財政と国民生活」 藤名賢造氏  
10月7日……「暖かい社会の子どものたち」 波多野重幸氏、「情報化社会と生活」 大久保貞義氏  
10月14日……「公民科と公民科」 伊藤 隆一氏、「現代における青少年問題」 出野英夫氏  
10月21日……「世界の中の日本経済」 喜多 勇氏、「年金と社会保障」 石崎雅雄氏  
10月28日……「中高年の雇用保障」 高島良一氏、「家族と扶養関係」 松嶋由紀子氏

申込み 9月8日から26日までに受講料を添えて左記へ。

○教育委員会社会教育課  
電話64-2111内線418  
○獨協大学教務課  
電話0480-421111

講座日程と内容  
▽第1講座  
9月30日……「源氏物語 作者の自然観と人生観」 河北 隆氏  
10月7日……「ティラン・トマンの詩の世界」 松本達哉氏  
10月14日……「石仏供養」 辻光之助氏、「道園の町安行と江戸庶民」 加藤博樹氏  
10月21日……「関東の古風芸能」 平野健次氏、「ロマン派の作曲家たちと文学」 嶋田俊一氏  
10月28日……「埼玉の伝説からイタラホッチー」 田田 野重氏  
\*埼玉の民衆文化 斎藤 健氏

▽第2講座  
9月30日……「モノ・メタ・メンと生活」 渡邊 潔氏、「財政と国民生活」 藤名賢造氏  
10月7日……「暖かい社会の子どものたち」 波多野重幸氏、「情報化社会と生活」 大久保貞義氏  
10月14日……「公民科と公民科」 伊藤 隆一氏、「現代における青少年問題」 出野英夫氏  
10月21日……「世界の中の日本経済」 喜多 勇氏、「年金と社会保障」 石崎雅雄氏  
10月28日……「中高年の雇用保障」 高島良一氏、「家族と扶養関係」 松嶋由紀子氏

申込み 9月8日から26日までに受講料を添えて左記へ。

○教育委員会社会教育課  
電話64-2111内線418  
○獨協大学教務課  
電話0480-421111

講座日程と内容  
▽第1講座  
9月30日……「源氏物語 作者の自然観と人生観」 河北 隆氏  
10月7日……「ティラン・トマンの詩の世界」 松本達哉氏  
10月14日……「石仏供養」 辻光之助氏、「道園の町安行と江戸庶民」 加藤博樹氏  
10月21日……「関東の古風芸能」 平野健次氏、「ロマン派の作曲家たちと文学」 嶋田俊一氏  
10月28日……「埼玉の伝説からイタラホッチー」 田田 野重氏  
\*埼玉の民衆文化 斎藤 健氏

▽第2講座  
9月30日……「モノ・メタ・メンと生活」 渡邊 潔氏、「財政と国民生活」 藤名賢造氏  
10月7日……「暖かい社会の子どものたち」 波多野重幸氏、「情報化社会と生活」 大久保貞義氏  
10月14日……「公民科と公民科」 伊藤 隆一氏、「現代における青少年問題」 出野英夫氏  
10月21日……「世界の中の日本経済」 喜多 勇氏、「年金と社会保障」 石崎雅雄氏  
10月28日……「中高年の雇用保障」 高島良一氏、「家族と扶養関係」 松嶋由紀子氏

申込み 9月8日から26日までに受講料を添えて左記へ。

○教育委員会社会教育課  
電話64-2111内線418  
○獨協大学教務課  
電話0480-421111

講座日程と内容  
▽第1講座  
9月30日……「源氏物語 作者の自然観と人生観」 河北 隆氏  
10月7日……「ティラン・トマンの詩の世界」 松本達哉氏  
10月14日……「石仏供養」 辻光之助氏、「道園の町安行と江戸庶民」 加藤博樹氏  
10月21日……「関東の古風芸能」 平野健次氏、「ロマン派の作曲家たちと文学」 嶋田俊一氏  
10月28日……「埼玉の伝説からイタラホッチー」 田田 野重氏  
\*埼玉の民衆文化 斎藤 健氏

▽第2講座  
9月30日……「モノ・メタ・メンと生活」 渡邊 潔氏、「財政と国民生活」 藤名賢造氏  
10月7日……「暖かい社会の子どものたち」 波多野重幸氏、「情報化社会と生活」 大久保貞義氏  
10月14日……「公民科と公民科」 伊藤 隆一氏、「現代における青少年問題」 出野英夫氏  
10月21日……「世界の中の日本経済」 喜多 勇氏、「年金と社会保障」 石崎雅雄氏  
10月28日……「中高年の雇用保障」 高島良一氏、「家族と扶養関係」 松嶋由紀子氏

申込み 9月8日から26日までに受講料を添えて左記へ。

○教育委員会社会教育課  
電話64-2111内線418  
○獨協大学教務課  
電話0480-421111

講座日程と内容  
▽第1講座  
9月30日……「源氏物語 作者の自然観と人生観」 河北 隆氏  
10月7日……「ティラン・トマンの詩の世界」 松本達哉氏  
10月14日……「石仏供養」 辻光之助氏、「道園の町安行と江戸庶民」 加藤博樹氏  
10月21日……「関東の古風芸能」 平野健次氏、「ロマン派の作曲家たちと文学」 嶋田俊一氏  
10月28日……「埼玉の伝説からイタラホッチー」 田田 野重氏  
\*埼玉の民衆文化 斎藤 健氏

▽第2講座  
9月30日……「モノ・メタ・メンと生活」 渡邊 潔氏、「財政と国民生活」 藤名賢造氏  
10月7日……「暖かい社会の子どものたち」 波多野重幸氏、「情報化社会と生活」 大久保貞義氏  
10月14日……「公民科と公民科」 伊藤 隆一氏、「現代における青少年問題」 出野英夫氏  
10月21日……「世界の中の日本経済」 喜多 勇氏、「年金と社会保障」 石崎雅雄氏  
10月28日……「中高年の雇用保障」 高島良一氏、「家族と扶養関係」 松嶋由紀子氏

申込み 9月8日から26日までに受講料を添えて左記へ。

○教育委員会社会教育課  
電話64-2111内線418  
○獨協大学教務課  
電話0480-421111

講座日程と内容  
▽第1講座  
9月30日……「源氏物語 作者の自然観と人生観」 河北 隆氏  
10月7日……「ティラン・トマンの詩の世界」 松本達哉氏  
10月14日……「石仏供養」 辻光之助氏、「道園の町安行と江戸庶民」 加藤博樹氏  
10月21日……「関東の古風芸能」 平野健次氏、「ロマン派の作曲家たちと文学」 嶋田俊一氏  
10月28日……「埼玉の伝説からイタラホッチー」 田田 野重氏  
\*埼玉の民衆文化 斎藤 健氏

▽第2講座  
9月30日……「モノ・メタ・メンと生活」 渡邊 潔氏、「財政と国民生活」 藤名賢造氏  
10月7日……「暖かい社会の子どものたち」 波多野重幸氏、「情報化社会と生活」 大久保貞義氏  
10月14日……「公民科と公民科」 伊藤 隆一氏、「現代における青少年問題」 出野英夫氏  
10月21日……「世界の中の日本経済」 喜多 勇氏、「年金と社会保障」 石崎雅雄氏  
10月28日……「中高年の雇用保障」 高島良一氏、「家族と扶養関係」 松嶋由紀子氏

申込み 9月8日から26日までに受講料を添えて左記へ。

○教育委員会社会教育課  
電話64-2111内線418  
○獨協大学教務課  
電話0480-421111

講座日程と内容  
▽第1講座  
9月30日……「源氏物語 作者の自然観と人生観」 河北 隆氏  
10月7日……「ティラン・トマンの詩の世界」 松本達哉氏  
10月14日……「石仏供養」 辻光之助氏、「道園の町安行と江戸庶民」 加藤博樹氏  
10月21日……「関東の古風芸能」 平野健次氏、「ロマン派の作曲家たちと文学」 嶋田俊一氏  
10月28日……「埼玉の伝説からイタラホッチー」 田田 野重氏  
\*埼玉の民衆文化 斎藤 健氏

▽第2講座  
9月30日……「モノ・メタ・メンと生活」 渡邊 潔氏、「財政と国民生活」 藤名賢造氏  
10月7日……「暖かい社会の子どものたち」 波多野重幸氏、「情報化社会と生活」 大久保貞義氏  
10月14日……「公民科と公民科」 伊藤 隆一氏、「現代における青少年問題」 出野英夫氏  
10月21日……「世界の中の日本経済」 喜多 勇氏、「年金と社会保障」 石崎雅雄氏  
10月28日……「中高年の雇用保障」 高島良一氏、「家族と扶養関係」 松嶋由紀子氏

申込み 9月8日から26日までに受講料を添えて左記へ。

○教育委員会社会教育課  
電話64-2111内線418  
○獨協大学教務課  
電話0480-421111

講座日程と内容  
▽第1講座  
9月30日……「源氏物語 作者の自然観と人生観」 河北 隆氏  
10月7日……「ティラン・トマンの詩の世界」 松本達哉氏  
10月14日……「石仏供養」 辻光之助氏、「道園の町安行と江戸庶民」 加藤博樹氏  
10月21日……「関東の古風芸能」 平野健次氏、「ロマン派の作曲家たちと文学」 嶋田俊一氏  
10月28日……「埼玉の伝説からイタラホッチー」 田田 野重氏  
\*埼玉の民衆文化 斎藤 健氏

▽第2講座  
9月30日……「モノ・メタ・メンと生活」 渡邊 潔氏、「財政と国民生活」 藤名賢造氏  
10月7日……「暖かい社会の子どものたち」 波多野重幸氏、「情報化社会と生活」 大久保貞義氏  
10月14日……「公民科と公民科」 伊藤 隆一氏、「現代における青少年問題」 出野英夫氏  
10月21日……「世界の中の日本経済」 喜多 勇氏、「年金と社会保障」 石崎雅雄氏  
10月28日……「中高年の雇用保障」 高島良一氏、「家族と扶養関係」 松嶋由紀子氏

申込み 9月8日から26日までに受講料を添えて左記へ。

○教育委員会社会教育課  
電話64-2111内線418  
○獨協大学教務課  
電話0480-421111

講座日程と内容  
▽第1講座  
9月30日……「源氏物語 作者の自然観と人生観」 河北 隆氏  
10月7日……「ティラン・トマンの詩の世界」 松本達哉氏  
10月14日……「石仏供養」 辻光之助氏、「道園の町安行と江戸庶民」 加藤博樹氏  
10月21日……「関東の古風芸能」 平野健次氏、「ロマン派の作曲家たちと文学」 嶋田俊一氏  
10月28日……「埼玉の伝説からイタラホッチー」 田田 野重氏  
\*埼玉の民衆文化 斎藤 健氏

▽第2講座  
9月30日……「モノ・メタ・メンと生活」 渡邊 潔氏、「財政と国民生活」 藤名賢造氏  
10月7日……「暖かい社会の子どものたち」 波多野重幸氏、「情報化社会と生活」 大久保貞義氏  
10月14日……「公民科と公民科」 伊藤 隆一氏、「現代における青少年問題」 出野英夫氏  
10月21日……「世界の中の日本経済」 喜多 勇氏、「年金と社会保障」 石崎雅雄氏  
10月28日……「中高年の雇用保障」 高島良一氏、「家族と扶養関係」 松嶋由紀子氏

申込み 9月8日から26日までに受講料を添えて左記へ。

○教育委員会社会教育課  
電話64-2111内線418  
○獨協大学教務課  
電話0480-421111

講座日程と内容  
▽第1講座  
9月30日……「源氏物語 作者の自然観と人生観」 河北 隆氏  
10月7日……「ティラン・トマンの詩の世界」 松本達哉氏  
10月14日……「石仏供養」 辻光之助氏、「道園の町安行と江戸庶民」 加藤博樹氏  
10月21日……「関東の古風芸能」 平野健次氏、「ロマン派の作曲家たちと文学」 嶋田俊一氏  
10月28日……「埼玉の伝説からイタラホッチー」 田田 野重氏  
\*埼玉の民衆文化 斎藤 健氏

▽第2講座  
9月30日……「モノ・メタ・メンと生活」 渡邊 潔氏、「財政と国民生活」 藤名賢造氏  
10月7日……「暖かい社会の子どものたち」 波多野重幸氏、「情報化社会と生活」 大久保貞義氏  
10月14日……「公民科と公民科」 伊藤 隆一氏、「現代における青少年問題」 出野英夫氏  
10月21日……「世界の中の日本経済」 喜多 勇氏、「年金と社会保障」 石崎雅雄氏  
10月28日……「中高年の雇用保障」 高島良一氏、「家族と扶養関係」 松嶋由紀子氏

申込み 9月8日から26日までに受講料を添えて左記へ。

○教育委員会社会教育課  
電話64-2111内線418  
○獨協大学教務課  
電話0480-421111

# 青年教養講座

## 社会人としての 視野と知識を広めよう



働く若人がついで、広域的な交流をはかりながら社会人としての視野と知識を広めることを目的に、現代青年教養講座を次のとおり開催します。

対象 県内に在住・在勤する青年  
定員 150名  
受講料 資料代500円  
会場 県立越谷青年の家  
問合せ 教育委員会社会教育課  
電話64-2111内線407

時間 午後6時45分～9時まで  
主催 県教育委員会及び埼玉県東部市・町教育委員会  
申込み 希望者は、教育委員会社会教育課へ申込書に資料代を添えて直接お申込みください。  
締切り 9月9日(土)正午まで  
※越谷青年の家まではマイクローバスで送迎します(集合場所 市役所西口玄関前に午後6時30分まで)なお、当バスご利用の方には保険代500円を負担願います。

### 現代青年教養講座日程

月日	テーマ	講師
9月21日(木)	若い日をどう生きるか	根っ子の会会長 加藤日出男氏
9月27日(水)	やさしい法律(豊かな暮らしのために)	弁護士 星野 夕氏
10月4日(水)	愛情と相性の心理	国際商科大教授 本田 玲吉氏
10月11日(水)	レクリエーション	県社会体育係長 小暮 洋氏
10月18日(水)	最近の国際情勢と日本の役割	毎日新聞編集局顧問 浅岡 光正氏
10月25日(水)	音楽とくらし	オーケストラ指揮者 国立音楽大講師 岡本 仁氏
11月1日(水)	青年と国際理解	留学青年
11月8日(水)	私の人生観	エベレスト女性初登頂者 田部井淳子氏
11月15日(水)	美を求めて	埼玉大教授 篠田喜与志氏
11月22日(水)	上手な聞き方・話し方	NHK「こんにはち奥さん」アシスタント 柳瀬 丈子氏



種ヶ谷公民館 越ヶ谷二一〇一 (65-0000)

▽家庭婦人バレーボール教室  
練習日 9月2日から11月18日までの  
毎週土曜日  
午後1時30分～3時30分まで  
場所 越ヶ谷小学校講堂  
対象 越ヶ谷地区に在住の家庭婦人(初心者)  
※11月16日(日)に越ヶ谷地区バレーボール大会を予定していますので、お気軽にご参加ください。  
南越谷公民館 浦生三二五〇 (85-3708)

▽53年度後半期・各種成人教室の受講生募集  
教室名 フォークダンス教室、民謡教室、茶、パンフラー教室、着物着付教室  
※曜日、時間等くわしくは公民館へお問合せください。  
申込み 9月10日(日)午前10時から公民館で受付です。(電話申込みは不可)  
▽第8回南越谷地区体育祭



川柳公民館 川柳町一四八五 (87-0000)

▽川柳地区体育祭  
とき 9月17日(日)  
午前8時30分から  
※雨天の場合は9月24日  
申込み 9月10日(日)午前10時から公民館で受付です。(電話申込みは不可)  
▽第8回南越谷地区体育祭

▽秋葉少年野球大会の開催  
とき 9月10日、15日、16日  
午前7時30分から  
▽大間野小学校校庭  
※みなさんのおたのしみな声援をお待ちしています。

▽出羽地区体育祭  
出羽地区体育祭を次のとおり開催します。秋祭りのもく、地域ぐるみ、家族ぐるみでスポーツに親しみませんか。多数の参加をお待ちします。  
とき 9月17日(日)  
午前8時30分から  
※雨天の場合は9月24日  
申込み 9月10日(日)午前10時から公民館で受付です。(電話申込みは不可)  
▽第8回南越谷地区体育祭

### ボランティア活動入門講座(桜井公民館)

日時	内容
① 9月2日(土) 14:00~16:00	ボランティア活動とは何か
② 9月8日(金) 9:30~11:30	高齢者のための諸活動
③ 9月11日(月) 9:30~11:30	健康管理と保健衛生
④ 9月12日(火) 9:30~11:30	家族関係について 一孫の教育と核家族
⑤ 9月15日(金) 9:30~11:30	軽スポーツ ゲートボールのつどい
⑥ 9月23日(土) 9:00~16:00	16ミリ映写機 操作技術認定講習会
⑦ 9月24日(日) 9:00~16:00	レクリエーションのつどい 一歌とゲームの実技
⑧ 9月29日(金) 9:30~11:30	レクリエーションのつどい 一歌とゲームの実技
⑨ 9月30日(土) 9:30~11:30	レクリエーションのつどい 一歌とゲームの実技

▽第7回桜井地区体育祭  
とき 9月17日(日) 午前8時～午後4時30分  
※雨天の場合は10月10日  
▽増林地区体育祭  
とき 9月17日(日) 午前8時30分から  
※雨天の場合は9月24日  
▽南天の場合  
とき 9月17日(日) 午前8時30分から  
▽東越谷小学校校庭  
▽市民体育祭の選手選考会  
第23回市民体育祭の桜井地区代表選手を選考する選考会です。各自自治会の選手責任者、スポ・レク推進委員の方々に、足の速い優秀な選手を会場までお連れくださるようお願いいたします。  
※9月9日は自由参加です。

### 家庭教育学級(荻島公民館)

日時	テーマ	講師
① 10月6日(金) 9:30~12:00	向う三軒両隣り 一となり近所の人間関係	越谷市連合婦人会 石井節子氏
② 10月12日(木) 9:30~11:30	虫歯 一どうすればいいの?	藤田歯科医院 藤田 達夫氏
③ 10月20日(金) 9:30~12:00	楽しいおやつを作ろう	市衛生課栄養士 中島和子氏
④ 10月26日(木) 9:30~11:30	児童の心理と親のあり方	文教大学教授 石田恒好氏
⑤ 11月10日(金) 9:30~11:30	みじかな同和	市企画部長 吉田信一氏
⑥ 11月17日(金) 9:30~11:30	郷土の史跡	荻島小学校教諭 橋本庄太郎氏
⑦ 11月24日(金) 9:30~17:00	史跡めぐり	〃
⑧ 12月1日(金) 9:30~11:30	青少年非行と親のあり方	国立武蔵野学院院長 宮沢 修氏
⑨ 12月8日(金) 9:30~12:00	楽しいおり紙で遊ぼう	日赤社会部奉仕係長 佐藤 雅紀氏
⑩ 12月15日(金) 9:30~12:00	秀才は賞讃を食って育つ?	荻島小学校校長 荻野 口善氏

▽荻島公民館 南荻島一八五 (74-0000)

▽第8回荻島地区体育祭  
とき 9月10日(日)  
▽文芸大学グラウンド  
主催 荻島地区連合自治会、荻島地区スポ・レク推進委員会、荻島公民館

表彰 総合優勝、準優勝、3位の自治会にカップと賞状。4位、5位、6位の自治会に賞状。種目別優勝の自治会にトロフィーと賞状。全員に参加賞。

▽53年度荻島家庭教育学級の受講生を募集  
荻島公民館では、小学生児童を持つ親を対象にした家庭教育学級を次のとおり開催します。

▽高齢者学級を開催  
とき 9月14日(土) 午後1時30分～3時30分  
▽養老老人ホーム入居希望者  
※雨天の場合は新方公民館  
内容 ゲートボール競技の講習  
対象 新方地区内の高齢者  
定員 50名(先着順)  
参加費 無料  
※この近所お話し合いの会へ、お気軽にご参加ください。

大沢公民館 大沢一〇一四〇 (76-0000)  
浦生公民館 浦生町四一九 (64-0000)  
大袋公民館 大袋一六〇一三 (76-0000)  
大相模公民館 大相模一三三三五 (048000)827370  
中央公民館 越ヶ谷四一三一一 (64-2111内線407)



▲善悪銀行分  
▽石川勝子さん(谷中町)から1万円  
▽松崎正弘さん(赤山町)から交通遺児に2万円

信に葉書100枚(2000円分)  
▽田中清次郎さん(大里)から2000円  
※そのほか、市内の大勢の方々から、中古衣類・オルガ・テレビなどたくさん寄贈されました。

▲市役所へ  
▽加藤さん(大沢)から市役所庁舎の池に真鍮1匹  
▲教育委員会へ  
▽西条繁子さん(七左町)から3万円  
▽渡辺茂一さん(越ヶ谷)から数筆(5000円相当)

▽有償会社中村重産(北越谷)から教育助成として、特に特殊学級振興のために20万円

お願いします

中古の扇風機・冷蔵庫・洗たく機など、すぐ使用できるものがありましたら、恵まれない方々のために寄贈ください。みなさまのご芳志をお待ちしています。

連絡先 越谷市社会福祉協議会  
電話64-2111内線548







第93回 日本古典文学鑑賞講座

とき 9月9日(土)午後2時
ところ 福祉会館第2会議室
主 題 歌集抄(その1)
講 師 原田伊佐男先生

第6回 俳句初学教室

とき 9月10日(日)午後1時
ところ 福祉会館第2会議室
会 費 200円
\*参加者はなるべく3句ご持参ください。

第146回 経営に関する読書会

とき 9月16日(土)午後6時
ところ 福祉会館第2会議室
主 題 (1)マーケティング目標と戦略のタイプ
(2)製品開発による市場の拡大
(3)目標と戦略構築のための指針
テキスト マッケイ・エドワード著
「知的マーケティングのすすめ」

第257回 市民読書会

とき 9月17日(日)午後2時
ところ 福祉会館華道室
テキスト 第79回芥川賞受賞作
高橋三千綱著「九月の空」
高橋撰一郎著「伸子」
\*テキストは図書館にあります。

移動図書館 しらこぼと号の巡回

Table with columns for date, location, and time. Includes entries for 9月5日(火) through 9月14日(木) at various locations like 大袋公民館, 大林新生集会所, etc.

サラ金の利用は慎重に

近ごろ、サラ金利用に関する話題が毎日のようにマスコミに取り上げられ、大きな社会問題となつていきました。県内の貸金業届出者は3500余にものぼり、利用者の数ははかりきれません。こうした中で、サラ金利用者からさまざまな苦情や相談が、県庁の行政相談室などに寄せられています。しかし、その内容を見ると、業者が一方的に悪い場合だけでなく、利用者側の不注意や思慮不足によるものもかなり見受けられます。

サラ金の広告には、担保もいらず、手続きが簡単、利息も1万円あたり1日20円から30円とびついで、手軽に借りられ、返済も楽なように感じさせます。しかし、長期にわたると大きな負担となり、1年で元本額を越える場合もあります。利用者の安易なサラ金の利用は慎重にしなければなりません。

返済計画をしっかりと、広告をみると1日の利息はわずかのように思えますが、長期にわたるとその利息は大きな負担になります。返済の予定日までに必ず返済するようにしましょう。

また、返済のために他の業者から借りることは、結局返済金が増える形式に増え、身動きがとれなくなります。絶対に避けてください。

△契約内容を明確に、借りの後で、トラブルが起きないよう、貸借金額、期間、利率や返済方法を確認した上で契約書に署名、捺印するようになり、絶対に白紙委任状等に署名しないようにしてください。

△おとしよりを扶養している人が受ける特典、配偶者や扶養親族が70歳以上のときは、一般の配偶者控除や扶養控除より、6万円多い35万円が所得金額から差引かれます。

△心身障害者等が受けられる特典、心身に障害のある人、あるいはこれらの人を扶養している人の所得税を計算するときは、障害者控除として23万円(重度の障害者については31万円)が所得金額から差引かれます。

△心身障害者施設がテレビやビデオを購入する場合は、手続きをすれば物品税がかかりません。※このほかにもいろいろの特典が認められています。くれしくは次へ。

・春日部税務署 電話0487-5417221

おとしよりの 障害者の税金

9月15日は敬老の日です。長年にわたる社会に貢献されたおとしよりを敬い、長寿を祝う行事が各地で催されますが、国は、おとしよりや心身障害者など社会的、経済的に弱い立場にある人に対して、老齢福祉年金の支給や老人ホーム、心身障害者の保護施設の拡充など、いろいろな福祉施策を行っています。

一方、税金の面でもいろいろな特典が設けられています。▽おとしより本人が受けられる特典、65歳以上で、所得金額が1000万円以下の人、所得税を計算するとき、①老年者控除23万円が別に所得金額から差引かれます。

②国民年金、厚生年金のよみだの年金を原給については、老年者年金特別控除78万円が収入金額から差引かれます。

△配偶者や扶養親族が70歳以上のときは、一般の配偶者控除や扶養控除より、6万円多い35万円が所得金額から差引かれます。

△心身障害者等が受けられる特典、心身に障害のある人、あるいはこれらの人を扶養している人の所得税を計算するときは、障害者控除として23万円(重度の障害者については31万円)が所得金額から差引かれます。

印鑑は大切に

印鑑登録証明書は、みなさんの持っている実印と、市役所に登録してある印鑑とが、まちがってはいないかどうかを十分確かめた上で発行しています。ところが、本人が知らない間に、第三者が実印と委任状を持ってきて、証明書をとり、いろいろな問題になった例があります。実印は、あなたの財産を守る大切なものだから、慎重に取扱いましょう。

印鑑の登録は

印鑑登録をしようとする人は、本人 草加市勤労福祉会館 電話0489-416111 (新田駅下車徒歩5分) (新田駅下車徒歩5分) 越谷市福祉事務所福祉係 電話041-211111内線578

身体障害者の方で 運転免許の取得を 希望する方へ

市内に居住し、身体障害者手帳の交付を受けている身体障害者の方で、昭和49年度に第一種普通自動車免許の取得を希望する方は、9月30日(土)までに在籍地電話でお知らせください。▽福祉事務所福祉係 電話041-211111内線309・301

おさそい合せて 敬老会に

おとしよりの皆さまの長寿を祝福して、今年も次のとおり敬老会を開催します。おさそい合せてのうえ、ぜひ出席ください。とき 9月15日(金)午後1時より ところ 市立第一体育館

おさそい合せて ミス交通安全コンテスト出場者募集中

交通安全市民まつり実行委員会では11月に行われる交通安全市民まつりの一環として、第2回ミス交通安全コンテストを開催します。みなさんの応募をお待ちしています。とき 10月15日(日) ところ 市役所 階大会議室 資格 市内在住・在勤の18・25歳までの未婚女性、ただし高校生は除く 申込み 応募用紙に記入の上、写真(全責、キャビネ判)1枚を添えて庶務課へ提出ください。なお応募用紙は市役所、公民館、商工会にあります。受付 9月22日(金)まで 問合せ 庶務課交通安全対策係 電話041-211111内線589

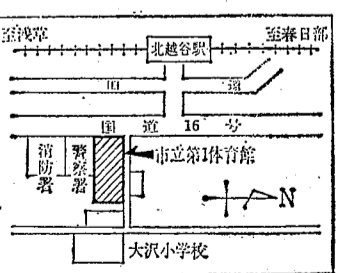

心身障害者 巡回職業相談 県では、毎年9月に実施している心身障害者雇用促進月間の行事として、就職を希望される心身障害者の職業相談と、心身障害者を雇用しようとする事業主の雇用相談を次の通り実施します。心身障害者の方や事業主の方はご参加ください。とき 9月13日(水) 午前10時午後3時

主 催 越谷市・社会福祉協議会・教育委員会・連合婦人会

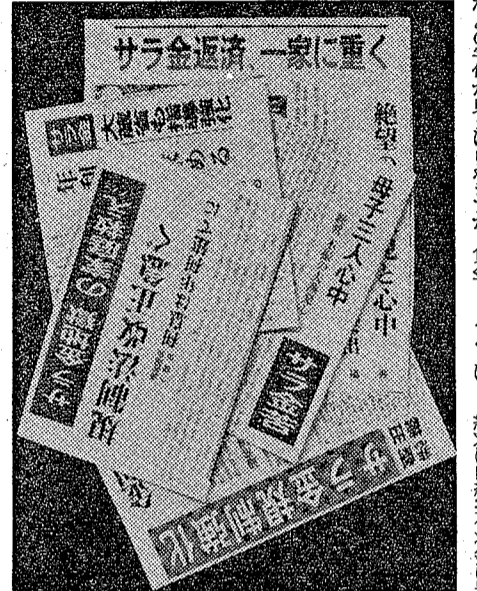

返済の負担が重く、生活が苦しくなるサラ金利用。返済計画を立て、無理のない返済方法を探る。返済計画をしっかりと、広告をみると1日の利息はわずかのように思えますが、長期にわたるとその利息は大きな負担になります。返済の予定日までに必ず返済するようにしましょう。

また、返済のために他の業者から借りることは、結局返済金が増える形式に増え、身動きがとれなくなります。絶対に避けてください。

△契約内容を明確に、借りの後で、トラブルが起きないよう、貸借金額、期間、利率や返済方法を確認した上で契約書に署名、捺印するようになり、絶対に白紙委任状等に署名しないようにしてください。

△おとしよりを扶養している人が受ける特典、配偶者や扶養親族が70歳以上のときは、一般の配偶者控除や扶養控除より、6万円多い35万円が所得金額から差引かれます。

△心身障害者等が受けられる特典、心身に障害のある人、あるいはこれらの人を扶養している人の所得税を計算するときは、障害者控除として23万円(重度の障害者については31万円)が所得金額から差引かれます。

△心身障害者施設がテレビやビデオを購入する場合は、手続きをすれば物品税がかかりません。※このほかにもいろいろの特典が認められています。くれしくは次へ。

### 楽しいオーケストラ

#### 東京交響楽団

##### 名曲コンサート

とき 10月7日(土)  
午後6時30分開演  
ところ 埼玉県草加文化会館ホール  
出演 東京交響楽団 指揮 石丸寛  
演奏曲 ○ソナタ作曲 交響詩「モルダウ」  
○ホルサー作曲 交響曲第9番「新世界より」  
○ヨハン・シュトラウス作曲 皇帝円舞曲「ホルカ」  
アンネンホルカ トリッチ・トランチ・ホルカ 美しく青きドナウ  
入場料 A2500円 B1900円 C1200円 (全席指定)  
前売り 9月5日(火)午前10時から  
和幸楽器越谷店・ミリオン楽

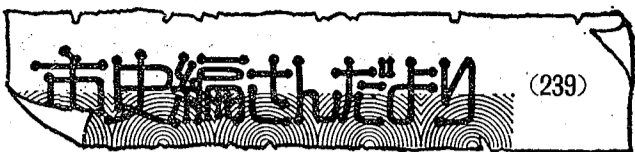

## 天保飢饉と越ヶ谷 (その二)

天保七年(一八三六)は、同四年に勝る全国的な大凶作になった。とくに奥州地方の飢饉は深刻で、餓死者は一〇万人に及んだといふ。越ヶ谷市(うち)米相場も、米穀払底のため、金一両につき白米七十七、八升まで回復していた米価は、同年七月七日には早

くも四斗八升と急騰し、七月二十日には三斗四升と跳ね上った。このため越ヶ谷町では同月二十六日から再び困窮者への施米を実施した。このとき本町組で施米を受けた家は九八軒あり、一軒あたり一斗一升、ただし、独身者は六升宛での配給であった。次いで同年八月四日から二〇日の間、本町組困窮者二一〇軒に、毎日一軒あたり米五合四勺の施米が続けられた。

このついでに善務所は、村々取締りのため関東取締出役を廻村させ、米や金を押し借り同様にねだり取る者は厳重に処分するので、このような者がいた際は容赦なく取り押さえ、その筋へ早々訴えざるよう申渡し、地借・店借残らざる承知の旨の請書を徴した。越ヶ谷町では、この申渡しの結果、困窮者の救済を中止したが、その代り稲の盗難防止として耕地五か所に、稲番小屋を設け、家別一石宛の交代で徹夜の見張番を立てた。

この一年は、賑張のうちに推移したが、翌天保八年に入ると事態はいよいよ悪化し、二月二十七日の越ヶ谷米相場は、一両につき二斗七升五合という空前の高値をつけ、雑穀類も軒並み高騰した。さらに三月に入ると、窮民救済のため賑張をおこなった大坂天満与力大

塩平八郎の乱が伝えられ、人心は動揺した。当地域においても「誠に心細き時節、去暮より世間騒々しく、在方大家へ押込み、押借り又は盗人又は、夜中喧ましく寝られ」と越ヶ谷本町三鷹屋兵衛が述べている通り、村々の治安は極度に悪化した。これに対し善務所は、困民もが徒然を結ぶ企てをなしているようだが、説諭してもお叱りなければ場合により切捨てたり鉄砲で打ちついてもよい、という強硬な態度を回してその取締りを強化した。しかし越ヶ谷町では、地借・店借の困窮者と対決することを避けて、同年三月二十一日善務所の許可を受けて困窮者の救済を再開した。このとき本町組では九八軒三〇〇人の極貧者に大人子供とも一人あたり銀四〇〇文、独身者五〇〇文宛での施米を行った。次いで三月十五日から同月二十日の間、三二八人の極貧者に大人子供別なく一〇〇日ごとに一人あたり白米一升を施米した。このとき越ヶ谷町では賑張根村の「樽子養育所」にも賑米を行っていたので、捨りも多かったに違いない。

また町の救済とは別に、このいさぎも地主方からその店子も出りの職人に對し、情実的な賑米が行われた。一例を越ヶ谷本町三鷹屋の場合でみると、



写真は越ヶ谷本町の市神社

### 住宅統計調査に「協力ください」

総務局統計課では、10月1日現在をもつて住宅統計調査を実施します。この調査は、我が国の住宅の現状とその推移を明らかにするために、最も基本的な統計調査で、調査の結果は国や地方公共団体が住宅関係の施策を進めていくための基礎資料となります。調査対象世帯は、昭和50年に実施した国勢調査の調査区の中から、総務局統計課において金庫法により抽出した約四分の一の調査区内のすべての世帯です。近々調査員が対象世帯をお伺いいたしますので、ご協力をお願いします。問合せ 市役所企画課統計係

### 屋外広告物講習会を開催します

屋外広告物を営むためには、埼玉県屋外広告物条例に定める資格者として知事に届け出なければなりません。講習会を受講することによりこの資格を得ることができます。講習日 10月19日(木)と20日(金)

### 電話の配管をお忘れなく

家屋の新築や増築の際には、電話用配管を取り付けてください。配管を忘れず、電話取り付けのとき、新しい家の一部をこまめに配管しなければなりません。家屋を美しく保つためにも、電話の配管をご準備ください。問合せ 越谷電報電話局 電話64-2209-1



### 市史編さん室編 「越谷の歴史物語」が発刊されます

これは、広報こしがやに連載された「市史編さんだより」のうちから、その第一集として93編を選び、加筆訂正して集録したものです。部数に制限がありますので、ご希望の方はお早めに申し込みください。配付価格 500円(四六版 224頁 活版刷) 発売予定日 9月1日 申込所 市史編さん室(福祉会館3階) 電話(64)2111 内線 560

### 大袋地区民生委員による心配ごと相談

大袋地区民生委員協議会では地区の皆さんの対象へ、心配ごと相談室を開設します。ご心配ごと相談ください。とき 9月7日(木) 午後1時~4時 ところ 大袋公民館和室 内容 生活上の心配ごと、家族のこと等、他

### 第2回越谷市市球選手権大会を開催

市球連盟では、選手権大会を次のとおり開催します。とき 10月1日(日)午前9時~ ところ 市立第一体育館 対象 市内在住・在勤・在学の方および市外員

### 優良運転者を表彰します

越谷交通安全協会及び越谷警察署では、「越谷市交通安全防止モデル地域緊急対策」の一環として、次の要領により優良自動車運転者を表彰します。▽表彰を受けられる方 ○越谷交通安全協会会員である方。 ○昭和49年9月1日以前に自動車運転免許(原付免許を除く)を取得し、いままさに警察署長及び協会長表彰を受けたことのない方。 ○昭和44年10月1日以降無事故無違反の方。 ▽申請要領 申請用紙に無事故無違反証明書を添付し、警察署交通課又は越谷、北越谷、蒲生、大袋の各派出所及び駐在所に申込んでください。 ▽申請の受付期間 9月5日から10月20日までの間。 ▽表彰期日 11月中旬とし、受賞される方には表彰日時、場所等をご連絡します。 ▽無事故無違反証明書の手続 ○申請書に所定の事項を記載し、一通につき600円の手料を添えて郵便局に振込んでいただくほか、20日ぐらゐで申請書に郵送を願います。 ○記載にあたっては、免許証とあり記載してください。間違っていますとコンピュータが作動し、十分に免許証と照合確認していただきます。 \*詳しくは、越谷交通安全協会事務局または最寄りの派出所、駐在所へお問い合わせください。 ▽越谷交通安全協会事務局 (越谷警察署交通課内) 電話76-6211 内線770

### 踏切構造改良工事に伴う車両通行止

▽新越谷駅北側踏切△ 現在4.0mの踏切幅員を6.0mに拡幅いたします。工事期間中は車両通行止(歩行者・自転車は通行可)になりますので、よろしくご協力をお願いします。(踏切案内図)

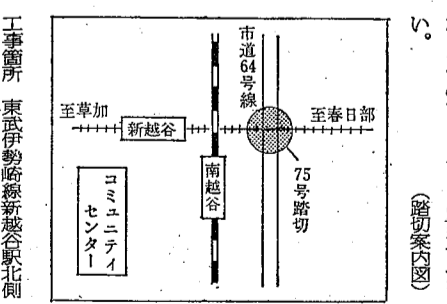

### 短歌月例会と初心者勉強会

▽月例会 とき 9月10日(日)午後1時~ ところ 市役所5階第一会議室 会費 300円 歌草 自作未発表作品一首を9月5日までにはハガキで出山まで。 ▽初心者勉強会「わかばくらら」 とき 9月24日(日)午後1時~ ところ 市役所5階第一会議室 会費 無料 歌草 自作作品五首以内を9月10日までにはハガキで出山まで。 送り先 出山光雄 宛 〒343越谷市平方18992 電話76-6024

### 防火管理者の資格取得講習会

取寄または居住、勤務する人数が一定数を超える建物には、消防法によって防火管理者(有資格者)を置かなければなりません。現在、防火管理者のいない建物の責任者は、この機会に適任者を受講させてください。 ▽受講人員と該当建物▽ 30人以上(集合場、飲食店、マーケット、病院等) 50人以上(共同住宅、工場、事務所等) 講習実施日時 9月27日(水)、28日(木) 午前9時~午後4時30分 会場 八潮市立体育館 申込みと受付 申込用紙の交付と受付は、市消防本部予防課及び蒲生、谷中、間久里の各分署で行います。 費用 受講料は無料ですが、テキスト・資料代として2000円 添付書類 写真一枚(縦4cm、横3cm) 受付期間 9月20日まで 問合せ 消防本部予防課 電話74-0101 内線25

### 75号踏切工事期間 9月1日~20日

\*問合せは道路課管理係まで 電話64-2111 内線210



# 健康メモ

シリーズ 19

## 「川崎病」について

川崎病とはMCLS或いは急性熱性皮膚粘膜リンパ節症候群とも呼ばれる比較的まれな病気ですが、市立病院でも1年間に約20名の患者さんが入院し、年々増加していますのでここに紹介しましょう。この病気は約10年前に川崎富作先生によって発見された原因不明の病気で、ふつうに経過すれば、それほど重症ではないのですが、まれに心臓がおかされて生命をおびやかすことがあるのです。4歳以下の乳幼児に多く、次の6つが主な症状です。

- (1) 種々の抗生物質を使用しても5日以上熱が下がらない。
- (2) 病初期に手や足がパンパンに張るようなむくみがあり、手のひらや足のうらが赤くなることが多い。回復期には指、趾(足の指)の爪と皮膚の境界から皮膚がむけることが特徴である。
- (3) 皮膚に一時的に赤い発疹が出るが、一定した形のものではない。
- (4) 両側の眼珠結膜が充血する。(眼の白い部分があかみをおびる)

(5) 口びるが口紅をぬったように赤くなり、口の中や舌も赤くなりあれる。

(6) 頸部(くび)のリンパ節がはれるが、一時的なことが多い。以上の症状は、はしかやしょうごう熱などと似たところがありますが、病気の経過中に上記のうち5つ以上の症状があったら、川崎病と診断できるのです。ですから、病気の初期に診断することは困難なことが多いわけです。

問題は、心臓の冠動脈がおかされて死亡することが川崎病100人のうち1人か2人あるということです。この病気にかかったら2年以上、心電図をとるなど定期的な検査が必要となります。

原因が不明のため日本中で研究が進められて、いろいろな学説があります。早く原因がはっきりして、更に良い治療法が見つかることを願っています。

越谷市立病院小児科

# おかあさんのページ

## 3種混合第2期予防接種

衛生課では、百日ぜき・ジフテリア・破傷風の予防接種を下記の日程のとおり実施します。

接種を受ける日は、必ず該当児の尿の体温を計って、通知はがき(問診票)に記入してください。なお、問診票のない方には、各会場に用意してあります。

今回の該当児 48年12月1日～50年4月30日までに生まれた、第1期を終了後1年以上を経過している幼児。

持参するもの 母子健康手帳、筆記用具、スリッパ、通知はがき

受付時間 いずれの会場も午後1時30分～2時30分まで

### ＜禁忌と注意＞

- ・ましん(はしか)、ポリオ種痘、BCGのいずれかの予防接種を受けた方は1か月、その他の予防接種は1週間過ぎていなければ受けられません。
- ・熱のある子ども・急性の病気で医師にかかっている子ども・アレルギー体質の子ども・1年以内にひきつけをおこした子ども・未熟児で生まれたり、身体の発育が遅れている子ども等は接種を受けられないことがあります。

問合せ 午前中に衛生課予防衛生係へ  
電話 64-2111 内線255~256

月日	曜日	会場	該当する住所地
9月13日	水	蒲生公民館	登戸、登戸町、蒲生南町、七左町1丁目、七左工門、蒲生、川柳町1～6丁目、菱塚、伊原1～2丁目、伊原、上谷
14日	木	越谷保健所	東越谷1～4丁目、東小林、西方、増森、増林、花田袋山
18日	月	大袋公民館	平方、大泊
19日	火	桜井公民館	北越谷1～5丁目、大里、花田700・713・718、越谷1690・2230・2236・2623、船渡、大松、北川崎、向畑、大宮、大杉
20日	水	大沢公民館	南荻島1～3999、野島、小曾川、砂原、北後谷、西新井、長島
21日	木	荻島公民館	宮本町3～5丁目、谷中町1～4丁目、新川町1～2丁目、越巻、七左町2～8丁目、大間野町3～5丁目、大間野
22日	金	出羽公民館	南越谷1～3丁目、蒲生寿町、蒲生東町、蒲生西町1～2丁目
25日	月	蒲生公民館	弥生町、赤山町1～6丁目、東柳田町、元柳田町、宮本町1～2丁目
26日	火	越谷保健所	神明町1～3丁目、大沢、大沢1～4丁目
27日	水	大沢公民館	下間久里、上間久里
28日	木	桜井公民館	蒲生1～4丁目、蒲生本町、蒲生愛宕町、大間野町1～2丁目、蒲生旭町
29日	金	蒲生公民館	恩間、大道、大竹、三野宮、恩間新田、南荻島4000～
10月2日	月	大袋公民館	相模町1～7丁目、大成町1～8丁目、東町1～7丁目、南百、千疋中島
3日	火	大相模公民館	弥十郎、弥栄町1～4丁目、大房、大林
4日	水	大沢公民館	越谷本町、中町、柳町、御蔵町、越谷1～5丁目、越谷谷、瓦曾根1～3丁目、瓦曾根
5日	木	越谷保健所	

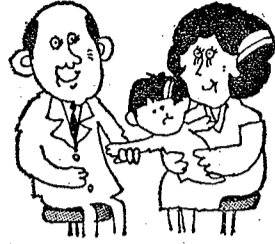

### 犬には愛情をもって... 正しい飼い方を

埼玉県では、9月1日から20日までの10日間を「正しい犬管理普及週間」としています。

犬は、人に愛されるからないうえ、愛情をもって飼いましょ。

▽飼い犬は必ず登録して、狂犬病の予防接種を受けましょ。

▽放し飼いは野犬として捕獲します。

▽子犬のめんどうをみられない場合は、あらかじめ避妊手術をましょ。

越谷保健所では、不用犬を下記日程のとおりに引き取ります。当日おられた方は、直接保健所までお越しください。

月日	会場	時間
9月12日(火)	川柳第4倉庫前 蒲生公民館前 出羽公民館前 大相模公民館前	午前 9:30～9:40 10:00～10:10 10:30～10:40 11:00～11:10
9月13日(水)	恩間新田集会所前 大袋公民館前 山谷金塚倉庫前 市立体育館前	午前 9:30～9:40 10:00～10:10 10:30～10:40 11:00～11:10

越谷保健所(市役所北側)  
電話64-11266

### 愛の献血を 9月中の日程

定員 50名(先着順) 4/25/56

衛生課では、母の健康保持増進をはかるため、次のとおり若妻学級の生徒を募集します。

対象者 妊娠可能な婦人および妊婦

申込期間 9月1日～9月14日

申込み 衛生課予防衛生係  
電話64-2111内線255

9月19日(火) 妊婦の生理、妊娠中の保健

20日(水) 妊娠中の栄養、妊娠中の異常

21日(木) 分娩の準備、分娩、産褥期

22日(金) 新生児の保育

25日(月) 家族計画

問合せ 衛生課  
電話 64-2111  
内線 223

月日	会場	時間
5日(火)	出羽公民館	午前10時～午後3時
11日(月)	市役所	午前10時～午後3時
18日(月)	市役所	午前10時～午後3時
25日(月)	市役所	午前10時～午後3時

### 若妻学級を開催します

※電話での連絡は午前中にお願いします。

会場 市役所5階第2会議室

時間 午後1時30分～3時30分

持参するもの 筆記用具、母子健康手帳

＜日程＞

9月19日(火) 妊婦の生理、妊娠中の保健

20日(水) 妊娠中の栄養、妊娠中の異常

21日(木) 分娩の準備、分娩、産褥期

22日(金) 新生児の保育

25日(月) 家族計画

### 9月定例 施設めぐりに参加しませんか

とき 9月28日(木)午前9時市役所地下和室に集合(解散は午後4時頃)

見学施設 第1学校給食センター、見田方遺跡公園、東部清掃組合、県立こしがや青年の家、北部浄水場、消防署間久里分署

定員 35名(先着順)

申込方法 参加希望者は9月16日までに、はがきに住所・氏名・年齢・電話番号を明記のうえ、広報課へお申込みください。

※当日の昼食は各自用意ください。広報課広聴係 電話64-2111内線583

### —食中毒の防止はあなたの注意から—

今年は何年にも比べ食中毒が多発しています。皆さんのご家庭でも中毒防止のために次のことに注意して、健康な日々をお過ごしください。

1. 食べ物、調理器具、台所は清潔に。
2. 冷蔵庫の温度は10℃以下に保ち、入れ過ぎないように。扉のあけ閉めは少なく。
3. 食べ物は早目に食べる。特になま物は、できるだけ加熱してから食べる。
4. 手などに傷のある場合は、食べ物に直接触れない。
5. 暴飲・暴食・冷水の飲み過ぎ、睡眠不足に気をつける。

越谷保健所 電話64-1266

### 市長電話 9月は13日と27日 午前8時～8時30分

## 市長とお話してください

受信日 毎月第2・4水曜日 ※話し中の場合はご容赦ください。

電話番号 64-2123(市長直通) 問合せ先 広報課広聴係 電話64-2111内線583

会話時間 1人5分以内(必ず氏名・住所・電話番号をお知らせください)

### 消費者動向調査にご協力ください

市民の皆さんの買物動向、意識をお聞かせいただき、より消費者に愛される商業環境を作るため、5000人を対象に消費者動向調査を実施いたします。

調査方法は、郵送によるアンケート用紙を送付いたしますので、該当された方は、お手数ですがぜひともご協力をお願いします。

なお、調査分析にあたり、個人の秘密は厳守いたします。

調査期間 9月1日～15日

問合せ 商工課商工係  
電話64-2111  
内線266・366